

MPMW

Moduł Polowego Magazynu Wody MPMW umożliwia przechowywanie wody pitnej do celów spożywczych, sanitarno-higienicznych i produkcyjno-usługowych. Moduł standardowo jest dostarczany na przyczepie dwuosiowej, na życzenie moduł może być dostarczany w kontenerze 20 stopowym ISO.

Moduł Polowego Magazynu Wody może funkcjonować jako magazyn o pojemności ok. 60m³ lub stanowić element Polowego Magazynu Wody o pojemności ok. 240m³.

Podstawowe wyposażenie:

- 2 zbiorniki elastyczne na wodę;
- Pompa dystrybucji wody;
- Pompa poboru wody;
- Pompa dozująca;
- Nagrzewnica;
- Zespół prądotwórczy;
- Wodomierz;
- Rozdzielnica elektryczna;
- Naświetlacz;
- Podkład izolacyjny;
- Pokrycie izolacyjne.

The field water storage module (MPMW) makes it possible to store drinking water for food, sanitary hygiene, production and service purposes. The module normally is supplied to the two-axle trailer, and can be supplied in a 20 degree ISO container on request.

The field water storage module can function as a storage with a capacity of approx. 60m³ or an element of field water storage capacity of approx. 240m³

Basic equipment:

- 2 flexible water tanks;
- Water distribution pump;
- Water collection pump;
- Dosing pump;
- Heater;
- Generating set;
- Water meter;
- Electrical switchgear;
- Floodlights;
- Insulating Primer;
- Cover-insulation.



Dane techniczne / Technical data

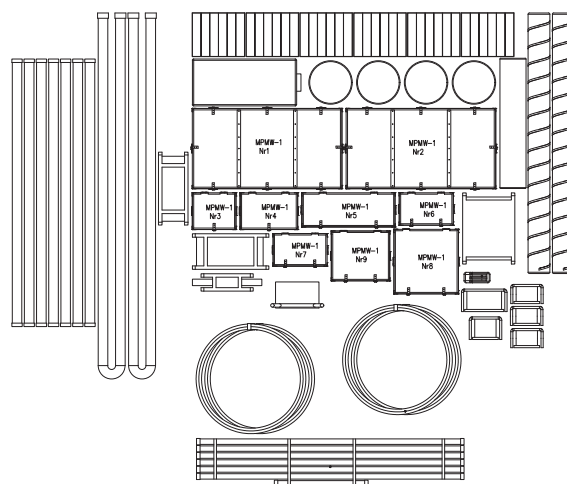
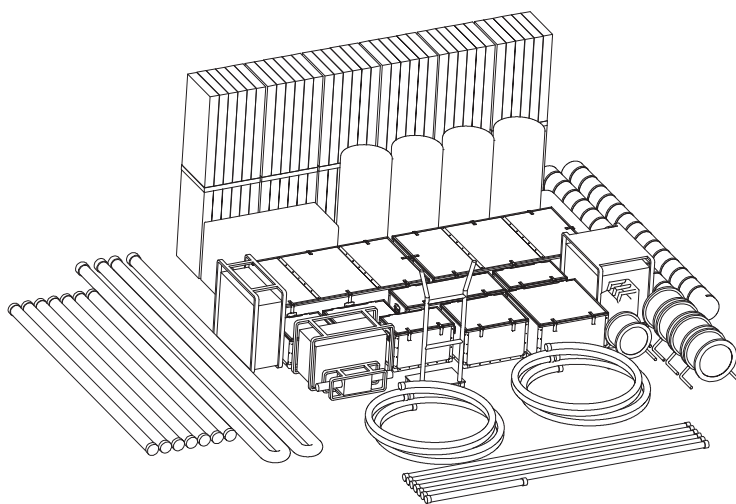

Pojemność	Capacity	60 m ³
Wymiary zbiornika po napełnieniu	Full tank dimensions	6 x 6 x 1 m
Ilość zbiorników w module	Tank in module	2
Masa	Weight	2100 kg
Wydajność poboru / wydawania wody	Issue / intake efficiency	24 m ³ /h
Wydajność w sieci dystrybucyjnej	Efficiency in the distribution grid	5 m ³ /h
Czas rozwinięcia	Time to get drinking water	60 min
Czas zwinięcia filtra	Time to close	120 min
Obsługa w czasie rozwijania / zwijania	Staff to unfold / fold	6 osoby 6 persons
Obsługa w czasie eksploatacji	Staff to operate	2 osoby 2 persons
Max odległość dystrybucji wody	Max distance water distribution	200 m